

Sistema Insonorización



El futuro de la agricultura

Solución más eficiente para la reducción del nivel sonoro que produce el Sistema Antigranizo mediante ondas de choque en su funcionamiento.

Datos técnicos generales Insonorización

Altura	8,02 metros	Material acústico	Lana de roca	Conductividad térmica	0,034
Planta	2,40 metros	Resistencia flujo aire	>5	Decibelios reducidos	30dB
Estructura	8 metros	Estabilidad dimensional	1DS (70/90)	Espesor material acústico	80mm

Datos técnicos componentes

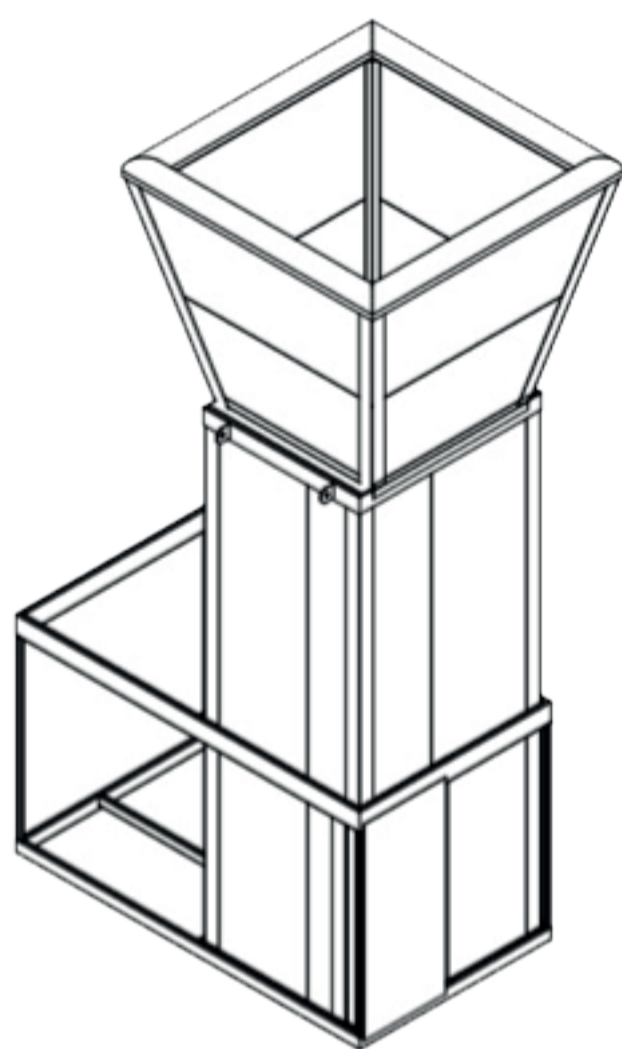

Plano conjunto insonorización

- ✓ Fabricación Europea
- ✓ Dimensiones cónicas con acompañamiento onda
- ✓ 4.500Kg peso dimensión conjunto
- ✓ 2.500Kg peso dimensión inferior
- ✓ 2.000Kg peso dimensión superior
- ✓ 2,40 metros estructura superior
- ✓ 5,60 metros estructura inferior

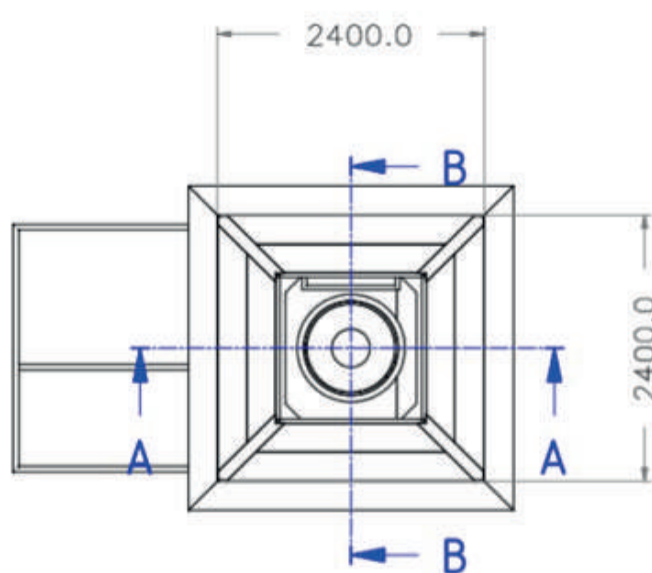

Plano detalle parte superior

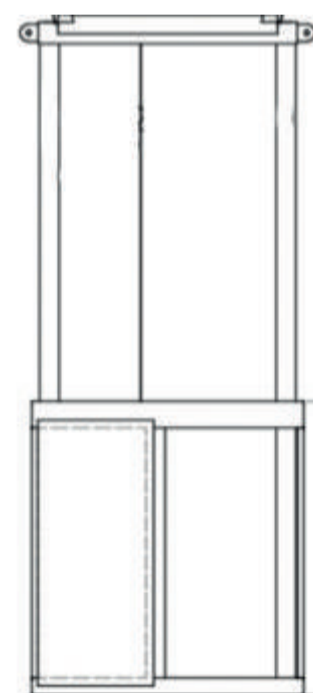

Plano detalle parte inferior

Grupo SPAG

Compañía tecnológica especializada en la protección contra el daño que produce el granizo y las heladas.